



# MATERIAŁY EDUKACYJNE DLA PRZEDSZKOLI

SCENARIUSZ **2** EDYCJA 2024/2025

## MISJA DOM

NA TROPIE  
EKONAWYKÓW



[WWW.PRZYJACIELENATURY.PL](http://WWW.PRZYJACIELENATURY.PL)

ORGANIZATOR  
PROGRAMU



PARTNERZY



CFF CZEPCYŃSKI  
FAMILY  
FOUNDATION

PARTNER  
MERYTORYCZNY

GRID | In partnership with  
WARSZAWA | UN Environment  
Programme



# PRZEDSZKOLA

## Scenariusz nr 2

# MISJA DOM. NA TROPIE EKONAWYKÓW.



### PODCZAS REALIZACJI MISJI DZIECI NAUCZĄ SIĘ:

- dlaczego warto oszczędzać prąd,
- dlaczego warto oszczędzać ciepłą wodę,
- po co segregować odpady,
- czy odpady mogą się jeszcze na coś przydać.

### POTRZEBNE MATERIAŁY DO REALIZACJI MISJI:

1. Folder edukacyjny dla Nauczyciela.
2. Pomoc dydaktyczna dla Nauczyciela nr 1 - Wezwanie do misji DOM.
3. Pomoc dydaktyczna dla Nauczyciela nr 2 - Elektrownia.
4. Pomoc dydaktyczna dla Nauczyciela nr 3 - film pt. „Segregujemy śmieci. Co, gdzie i po co wyrzucamy”.
5. Pomoc dydaktyczna dla Nauczyciela nr 4 - Karta Odznak.
6. Karty pracy dla dzieci nr 1a, b, c, d - Wycinanki.
7. Karta pracy dla dzieci nr 2 - Śmieciowy labirynt.
8. Karta „Kubusiowego Przyjaciela Natury”.
9. Piosenka pt. „Oszczędzamy”, dostępna po linkiem <https://kubus.pl/bajka/oszczedzamy-i-o-nature-dbamy/>.
10. Piosenka pt. „Segregujemy śmieci”, dostępna pod linkiem <https://kubus.pl/bajka/segregujemy-smieci-2/>.
11. Komputer do wyświetlenia filmu i piosenek, nożyczki, kredki, 4 pudełka po butach, 4 lub więcej rolek po papierze toaletowym, pociętych na krążki, taśma dwustronna, kawałki papieru kolorowego w kolorach żółtym, zielonym, niebieskim, brązowym, czarnym - tyle, ile dzieci w grupie, przykłady odpadów z różnych materiałów (papier, plastik, aluminium, szkło), piłeczka lub papierowa kulka.
12. Dodatkowo w wersji bez drukowania kart pracy i pomocy dydaktycznych: kleje, taśma dwustronna, nożyczki, elementy dekoracyjne np. bibuła, farby, papiery kolorowe itp., różne rodzaje odpadów np. plastikowe butelki 5l bez etykiety lub siatki foliowe, rolki po papierze toaletowym bądź karton, stoiki bez etykiety, puszki bez etykiety z zabezpieczoną ostrą krawędzią.







# PRZEDSZKOLA

## Scenariusz nr 2

# MISJA DOM. NA TROPIE EKONAWYKÓW.



### DODATKOWE MATERIAŁY MULTIMEDIALNE:

Do wykorzystania na lekcji lub z rodzicami.

- **Bajka pt. „Dbamy o naturę”**, dostępna pod linkiem <https://kubus.pl/bajka/dbamy-o-nature/>.
- **Bajka pt. „Recykling”**, dostępna pod linkiem <https://kubus.pl/bajka/recykling/>.
- **Audiobook „Śmieciowisko”**, dostępny pod linkiem <https://kubus.pl/storytel/siedem-prac-detektywa-zabka-5/>  
- do wysłuchania w domu z rodzicami.
- **Audiobook „Masz to jak w banku!”**, dostępny pod linkiem <https://kubus.pl/storytel/siedem-prac-detektywa-zabka-7/>  
- do wysłuchania w domu z rodzicami.

### PRZED LEKCJĄ:

- Przeczytaj merytoryczny wstęp do lekcji w **Folderze dla Nauczyciela**.
- Wydrukuj **kartę pracy dla dzieci 1a, b, c, d: Wycinanki** i rozetnij na poszczególne części. Jeśli dzieci są zbyt małe, aby wycinać po obrysie - wytnij również narysowane sprząty.
- Przygotuj 4 pudełka po butach i 4 tekturowe rolki po papierze toaletowym lub poproś dzieci o przyniesienie.
- Wydrukuj **kartę pracy dla dzieci nr 2** oraz Kartę „**Kubusiowego Przyjaciela Natury**” dla każdego dziecka.
- Przygotuj po jednym przykładzie odpadów np. plastikowa butelka, aluminiowa puszka z zaklejoną ostrą częścią, papierowa kulka.
- Przygotuj **kawałki papieru kolorowego** w kolorze zielonym, żółtym, niebieskim, brązowym i czarnym.
- Wydrukuj **pomoc dydaktyczną nr 2**: Elektrownia, chyba że będziesz wyświetlać ją na rzutniku.





# PRZEDSZKOLA

## Scenariusz nr 2

### PRZEBIEG ZAJĘĆ:



#### 1. **WPROWADZENIE W TEMAT** (potrzebna **pomoc dydaktyczna nr 1: Wezwanie do misji**)

Nauczyciel wita się z dziećmi i mówi, że ich grupa została ponownie wezwana do misji przez Kubusia. Pyta, czy dzieci chcą się dowiedzieć, czego tym razem dotyczy misja. Po uzyskaniu twierdzącej odpowiedzi Nauczyciel czyta dzieciom zagadkę:

**Mieszkam w nim ja**  
**Mieszkacie wy**  
**Ma komin i dach**  
**Ma okna i drzwi**

Dzieci zgadują temat misji (DOM), a następnie Nauczyciel czyta treść **pomocy dydaktycznej nr 1 - Wezwanie do misji**.

#### 2. **OSZCZĘDZANIE** (potrzebna **piosenka pt. „Oszczędzamy i o naturę dbamy”**)

Nauczyciel pyta dzieci, *czy wiedzą, co to jest oszczędzanie*. Dzieci odpowiadają, Nauczyciel podchwytuje, rozwija odpowiedzi, a następnie wyjaśnia, mówiąc, że **oszczędzać to starać się zużyć czegoś jak najmniej**. Następnie Nauczyciel mówi, że w domu można także wiele rzeczy oszczędzać zarówno dla stanu naszego portfela jak i natury i włącza **piosenkę pt. „Oszczędzamy i o naturę dbamy”**, dostępną pod linkiem <https://kubus.pl/bajka/oszczedzamy-i-o-nature-dbamy/>.

Nauczyciel może także nauczyć dzieci tekstu refrenu, tak aby mogły śpiewać razem z Kubusiem.

**Zakręć kran y kap, kap, kap**  
**Z kranu już nie kapie woda.**  
**Wyłącz światło pstryk, pstryk, pstryk**  
**Bo energii bardzo szkoda.**  
**Gdy zabawki znudzą się**  
**Nie wyrzucaj ich do śmieci.**  
**Niech pobawią nimi się**  
**jeszcze trochę inne dzieci.**  
**Oszczędzanie ważne jest**  
**I dlatego oszczędzamy.**  
**Jak najlepiej potrafimy**  
**O naturę dbamy.**





# PRZEDSZKOLA

## Scenariusz nr 2

### PRZEBIEG ZAJĘĆ:



### 3. PO CO OSZCZĘDZA SIĘ PRĄD I WODĘ? (potrzebna pomoc dydaktyczna dla Nauczyciela nr 2: Elektrownia)

Po wysłuchaniu i/lub odśpiewaniu piosenki Nauczyciel pyta dzieci, *co można oszczędzać*. Dzieci odpowiadają, a Nauczyciel podsumowuje, mówiąc, że w domu można oszczędzać prąd i wodę i w ten sposób dbać o naturę. Następnie Nauczyciel zadaje pytanie, czy dzieci wiedzą, *dla czego poprzez oszczędzanie dba się o środowisko*. Do wyjaśnienia Nauczyciel pokazuje lub wyświetla dzieciom **pomoc dydaktyczną nr 2**, na której narysowany jest schemat elektrowni. Na podstawie rysunku Nauczyciel objaśnia, **że prąd produkowany jest w elektrowni - takiej specjalnej fabryce prądu. Aby wyprodukować prąd, płynący w gniazdkach w naszych domach, potrzeba bardzo dużo węgla. Węgiel spalany jest w ogromnych piecach**. Następnie Nauczyciel pokazuje na komin elektrowni i pyta dzieci, co ulatnia się do powietrza, gdy spalany jest węgiel. *Czy pamiętają, jak nazywa się gaz, który ma wpływ na zmianę klimatu?* Oczywiście dwutlenek węgla. **Dlatego im mniej prądu zużywamy, tym mniej dwutlenku węgla trafia do natury.**

**To samo dzieje się z wodą. Zanim ciepła woda trafi do kranów w naszych domach, musi zostać podgrzana. To znów powoduje tworzenie dwutlenku węgla. Oszczędzając prąd i ciepłą wodę, chronimy naturę!**

### 4. JAK MOŻEMY OSZCZĘDZAĆ W DOMU? (potrzebne 4 pudełka po butach, 4-5 tekturowych rolek po papierze toaletowym oraz karty pracy dla dzieci nr 1a, b, c, d: Wycinanki)

Nauczyciel pyta dzieci, jakie pomieszczenia mamy w domu. Następnie dzieli dzieci na cztery grupy. Każda grupa otrzymuje inną nazwę: **KUCHNIA, ŁAZIENKA, SALON, POKÓJ DZIECIĘCY** oraz jedno pudełko i pociętą na części, odpowiednią **kartę pracy dla dzieci nr 1a, b, c lub d**. Zadaniem dzieci jest wycięcie po obrysie przedstawionych sprzętów i pokolorowanie ich. Następnie każde dziecko po kolei mówi, *jak się nazywa urządzenie, sprzęt, który koloruje*, a Nauczyciel wspólnie z resztą zastanawia się, *czy potrzebuje ono ciepłej wody lub prądu do działania, czy też nie*. Jeśli tak, to *jak można oszczędnie z niego korzystać?* Podczas omawiania danego sprzętu dzieci umieszczają go w odpowiednim miejscu w pomieszczeniu. Mogą rysunek przykleić klejem na ściance pudełka lub użyć uciętej tekturowej rolki od papieru toaletowego jako podstawki (instrukcja poniżej).





Po urządzeniu wszystkich pomieszczeń Nauczyciel razem z dziećmi skleja pudełka taśmą dwustronną i w ten sposób powstaje dom, jak na ilustracji poniżej.

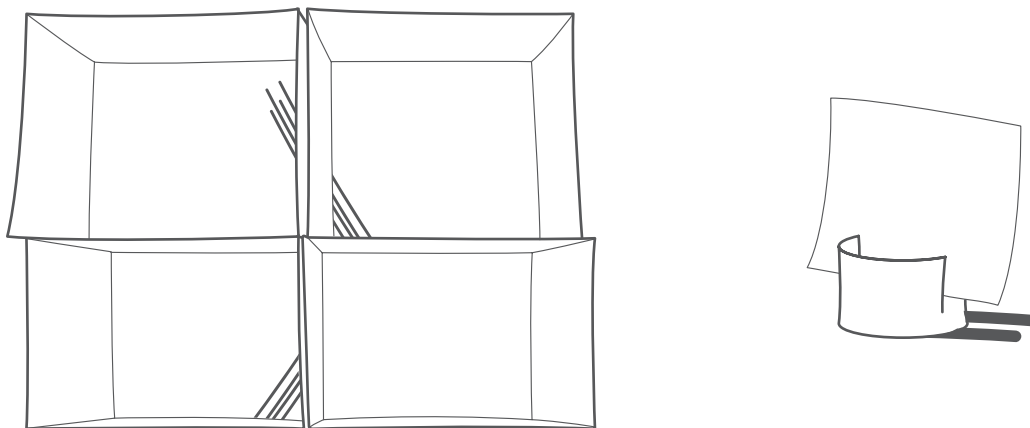

1. Potnij rolki na krążki. 2. W każdym krążku zrób dwa nacięcia. 3. W nacięcia wkładaj ilustracje.

**5. CO JESZCZE MOŻEMY ZROBIĆ W DOMU?** (potrzebna pomoc dydaktyczna dla Nauczyciela nr 3 - film pt. „Segregujemy śmieci. Co, gdzie i po co wyrzucamy”, karta pracy nr 2 - Śmieciowy Labirynt oraz po jednym przykładzie odpadów z plastiku, papieru, metalu i szkła)

Nauczyciel mówi o tym, że w domu jest jeszcze jedna bardzo ważna sprawa do zrobienia w trosce o planetę. Zadaje dzieciom pytanie, czy domyślają się o co chodzi. Wszyscy powinni pomyśleć o segregowaniu odpadów, ale o tym więcej opowie Kubuś. Następnie Nauczyciel puszcza dzieciom **film pt. „Segregujemy śmieci. Co, gdzie i po co wyrzucamy”** i prosi o uwagę.

Po obejrzeniu filmu Nauczyciel zadaje kluczowe pytanie, *czy dzieci wiedzą, po co segreguje się śmieci*. Dzieci odpowiadają, a Nauczyciel wyciąga po jednym przykładzie „śmiecia” - plastikową butelkę, kulkę gazety, puszkę z zaklejoną ostrą częścią, szklany stołek, i rozmawia z dziećmi, mówiąc, że każdy odpad jest wykonany z czegoś innego. „Puszcza” śmieci w koło, umożliwiając dzieciom dotknięcie każdego materiału i tłumaczy dalej, **że segregacja polega na zbieraniu w jednym miejscu odpadów, które zrobione są z tego samego rodzaju materiału**. Nauczyciel mówi, że wszystko to po to, aby móc zrobić z nich coś nowego, pożytecznego. **Dzięki temu, że się nie mieszają, łatwo je przetworzyć w coś nowego**. A jeśli nie produkujemy nowych rzeczy od zera, to też zużywamy mniej prądu. Następnie Nauczyciel mówi, że **takie powtórne wykorzystanie odpadów, które prowadzi do wytworzenia nowego produktu to RECYKLING**.







# PRZEDSZKOLA

## Scenariusz nr 2

### PRZEBIEG ZAJĘĆ:



Nauczyciel pyta dzieci, *czy chcą się dowiedzieć co takiego można wyprodukować z odpadów.*

Wtedy rozdaje każdemu dziecku **kartę pracy nr 2**, na której narysowany jest labirynt linii. Zadaniem dzieci jest odnalezienie w plątaninie szlaczków przedmiotu, który powstaje w wyniku przetworzenia danego rodzaju śmieci.

Po skończonej pracy Nauczyciel mówi, że **w trosce o środowisko bardzo pożyteczne jest także naprawianie rzeczy, które się zepsują. Dzięki temu nie produkujemy i nie kupujemy nowych rzeczy, a to pozwala na mniejsze zużycie prądu i ogranicza emisję dwutlenku węgla. Innym tego typu działaniem jest pożyczanie np. książek w bibliotece.** Następnie Nauczyciel może poprosić dzieci o wymyślenie innych przykładów.



#### ALTERNATYWNA WERSJA ZABAWY BEZ DRUKOWANIA

(potrzebne: kleje, taśma dwustronna, nożyczki, elementy dekoracyjne np. bibuła, farby, papiery kolorowe itp., różne rodzaje odpadów np. plastikowe butelki 5l bez etykiety lub siatki foliowe, rolki po papierze toaletowym bądź karton, słoiki bez etykiety, puszki bez etykiety z zabezpieczoną ostrą krawędzią).

Jeśli Nauczyciel nie chce drukować **karty pracy nr 2**, może wyświetlić ją na ekranie komputera i opowiedzieć dzieciom, co powstaje z recyklingu, jak przetapia się szkło na nowe szklane przedmioty, jak ze starej makulatury powstają nowe książki i na koniec, jak plastik jest wykorzystywany w branży odzieżowej. Następnie proponuje zabawę w tworzenie recyklingowych przedmiotów użytkowych do sali np. organizer na ołówki/kredki, pojemniczek na gumki, lampion, itp. Dzieli dzieci na 4 grupy: szkło, plastik, metal i papier i zaprasza je do osobnych stolików, na których Nauczyciel rozłożył wcześniej materiały plastyczne. Każde dziecko otrzymuje 1 rodzaj odpadu w zależności od grupy, w której się znajduje; grupa szkło - słoik, metal - puszkę (puszkę należy wcześniej zabezpieczyć np. taśmą malarską, aby nikt się nie zranił o ostrą krawędź), papier - karton lub rolki po papierze toaletowym i plastik - plastikową butelkę 5l np. po wodzie z odciętą górą lub siatki foliowe. Zadaniem dzieci jest stworzenie przedmiotów użytkowych lub dekoracji do sali. Jeśli dane dziecko nie ma pomysłu, Nauczyciel może inspirować i podpowiadać, np. wazonik, pojemnik na kredki i inne przybory plastyczne, lampion lub kosze na zabawki z dużych butelek po wodzie. Po zakończeniu zabawy, każdy przedszkolak ma za zadanie zaprezentować swoją dekorację.

#### 6. **SEGREGUJEMY ŚMIECI** (potrzebna **piosenka pt. „Segregujemy śmieci”** oraz kawałki kolorowego papieru)

Nauczyciel prosi dzieci, aby stanęły na środku sali, odtwarza **piosenkę pt. „Segregujemy śmieci”** i zaprasza do swobodnego tańca. Aby urozmaicić taniec, Nauczyciel może wręczyć dzieciom po kawałku kolorowego papieru w dowolnym kształcie, w kolorach:





# PRZEDSZKOLA

## Scenariusz nr 2

### PRZEBIEG ZAJĘĆ:



żółtym, zielonym, niebieskim, brązowym i czarnym, tak aby każde dziecko otrzymało jeden kolor. Podczas refrenu, ilekroć pada nazwa jakiegoś koloru, dzieci trzymające kawałki o takim samym kolorze podnoszą je do góry.

#### 7. **KOLOROWE KOSZE** (potrzebna piłka lub papierowa kulka)

Nauczyciel prosi, aby dzieci usiadły w kręgu, i zaprasza do zabawy. Najpierw Nauczyciel wymienia rodzaj odpadu, np. puszka po sardynkach, skórka od banana, stara gazeta, i rzuca kulką papieru do wybranego dziecka. Zadaniem dziecka, które złapało kulkę jest odpowiedzieć, do jakiego kosza powinien trafić odpadek. Może podać tylko kolor. Następnie dziecko, które trzyma kulę, wymyśla rodzaj odpadu i rzuca do wybranego dziecka. Zabawa toczy się dalej.

#### 8. **ZAKOŃCZENIE** (potrzebna Karta „Kubusiowego Przyjaciela Natury”)

Nauczyciel rozdaje **Karty „Kubusiowego Przyjaciela Natury”** i prosi dzieci o wykonanie umieszczonego tam zadania. Na zakończenie zajęć Nauczyciel oświadcza dzieciom, że misja DOM została zakończona i wręcza im odznaki, które dzieci przyklejają w odpowiednie miejsce na **Karcie „Kubusiowego Przyjaciela Natury”**. Nauczyciel poleca także dzieciom do odtworzenia w domu z rodzicami **audiobook „Śmieciowisko”** oraz **audiobook „Masz to jak w banku!”**.







## SCENARIUSZ NR 2

# POMOC DYDAKTYCZNA DLA NAUCZYCIELA NR 1: WEZWANIE DO MISJI



## **Witajcie Drodzy Przyjaciele Natury!**

**To znowu ja, Kubuś. Pamiętacie mnie? Mam nadzieję, że tak. Pamiętacie, czego dotyczyła nasza ostatnia misja? Tak! Przedszkola. Nauczyliście się, że klimat na Ziemi się zmienia i każdy z nas powinien dbać o to, aby temu zapobiegać. Muszę Wam powiedzieć, że z tamtą misją poradziliście sobie tak dobrze, że postanowiłem zaprosić Was do kolejnej. Jak zdołaliście odgadnąć, dotyczy ona DOMU, czyli miejsca, w którym spędzacie najwięcej czasu. Pewnie zastanawiacie się, co takiego można zrobić w trosce o środowisko, siedząc w domu. Otóż, Moi Drodzy, można, i to bardzo dużo. Chcecie dowiedzieć się, co takiego? Zapraszam na misję DOM. Gotowi? No to koniec gadania, pora działania. Jak zwykle i niezmiennie życzę Wam powodzenia!**

**Dobrej zabawy!**

**Wasz Kubuś**

**PS Podpowiem Wam, że słowem kluczem dzisiejszej misji jest słowo OSZCZĘDZANIE.**



# SCENARIUSZ NR 2

## POMOC DYDAKTYCZNA DLA NAUCZYCIELA NR 2: ELEKTROWNIA

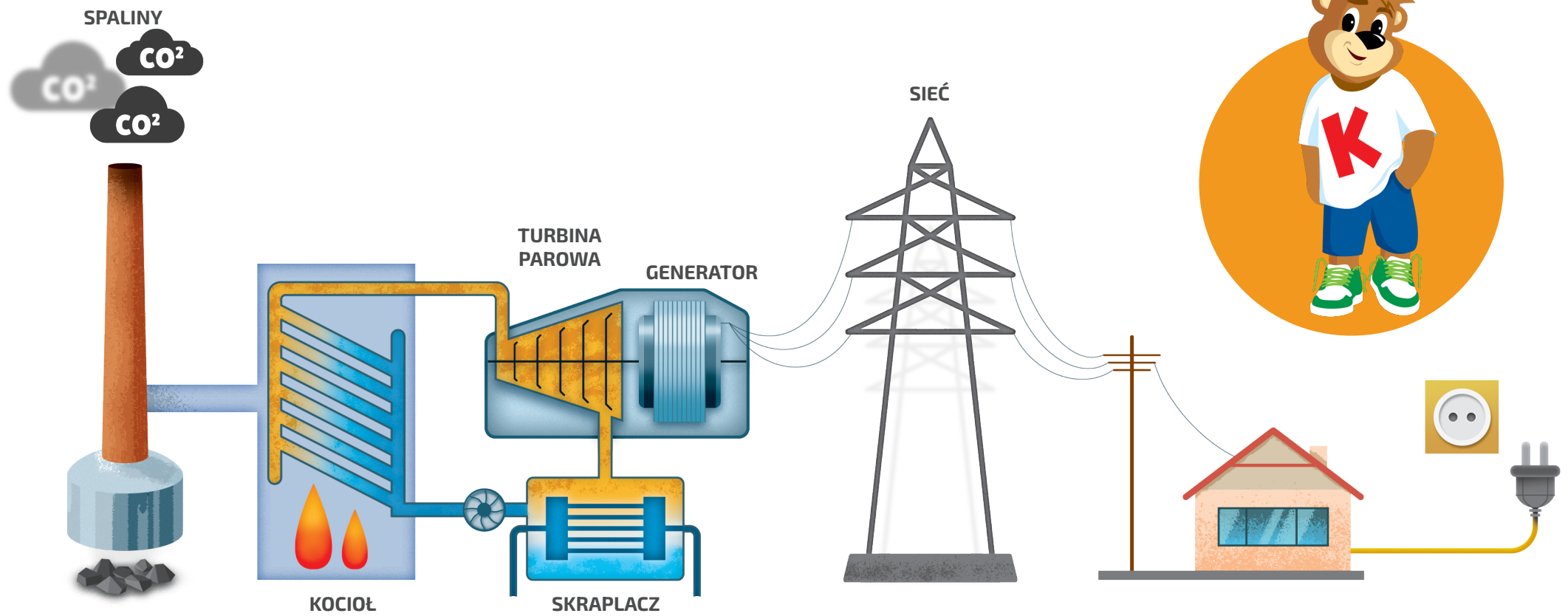

Do produkcji prądu potrzebny jest węgiel.

Węgiel spalany jest w piecu. W ten sposób dochodzi do wytwarzania ciepła, które ogrzewa zgromadzoną w instalacji wodę.

W efekcie zamienia się ona w parę wodną, która wprawia w ruch turbinę połączoną z generatorem prądu, który wytwarza prąd.

Powstały w ten sposób prąd trafia do sieci elektrycznej.

Przewody sieci elektrycznej rozprzewadzą prąd do domów...

...i stąd bierze się prąd w gniazdku.



# SCENARIUSZ NR 2

## POMOC DYDAKTYCZNA DLA NAUCZYCIELA NR 4: KARTA ODZNAK







# SCENARIUSZ NR 2

## KARTA PRACY DLA DZIECI NR 1A: WYCINANKI/KUCHNIA

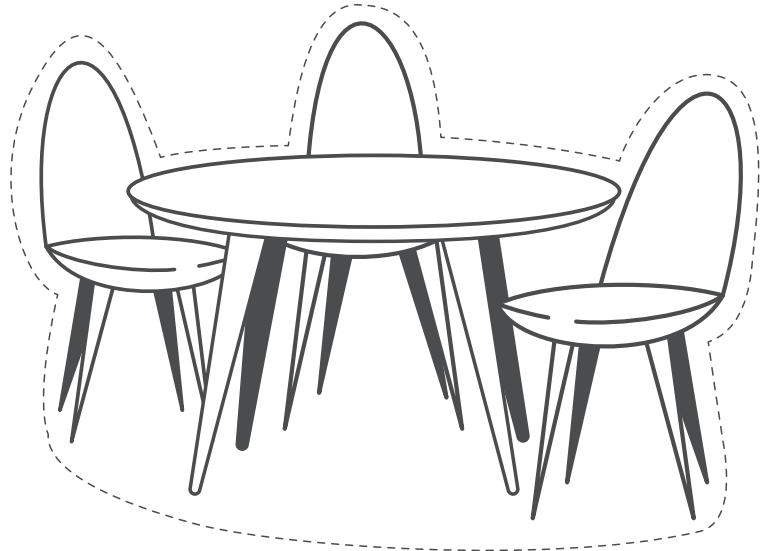
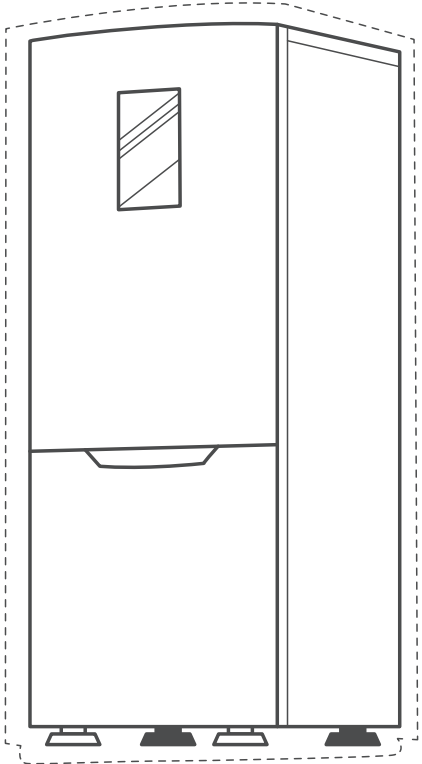
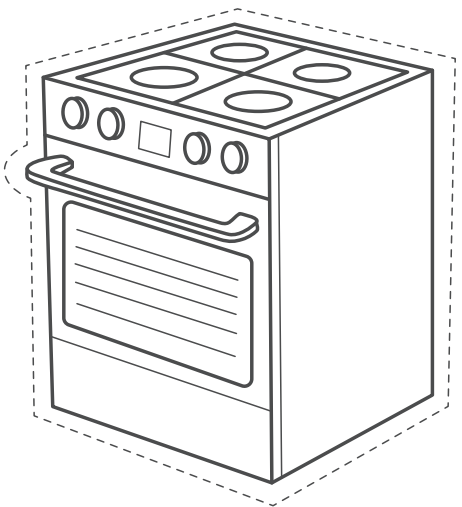
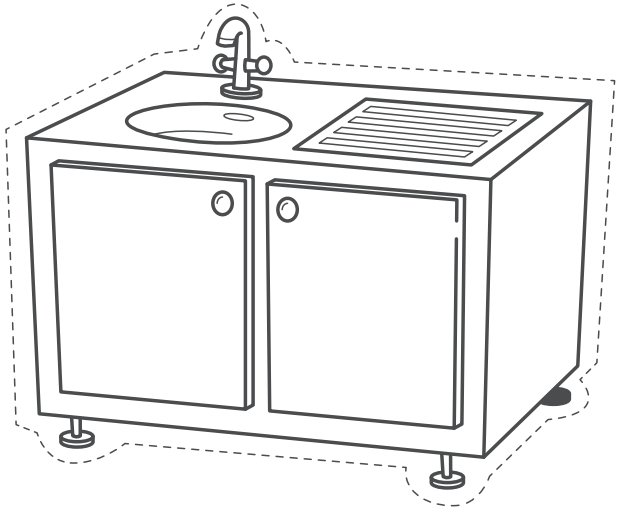
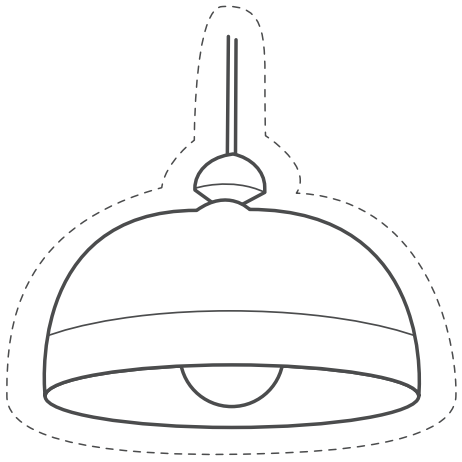



# SCENARIUSZ NR 2

## KARTA PRACY DLA DZIECI NR 1B: WYCINANKI/ŁAZIENKA

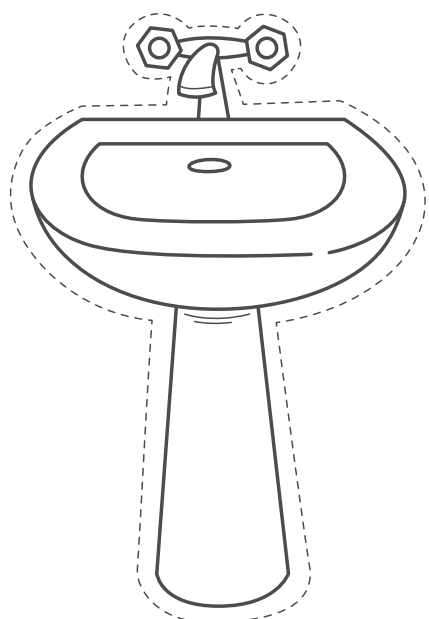
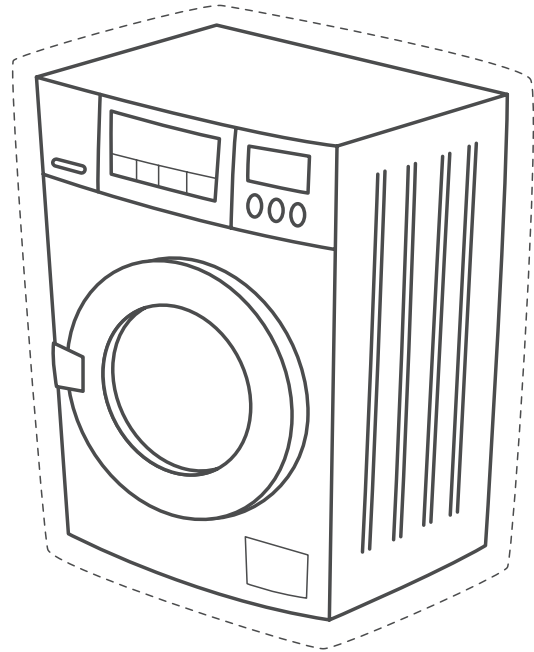
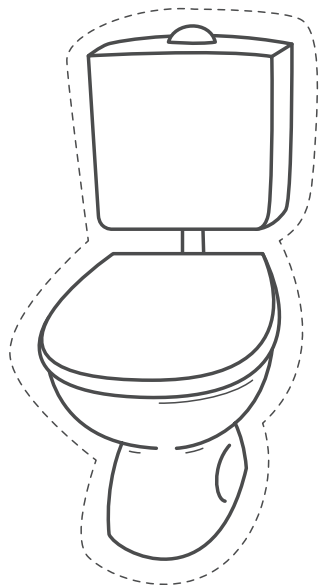
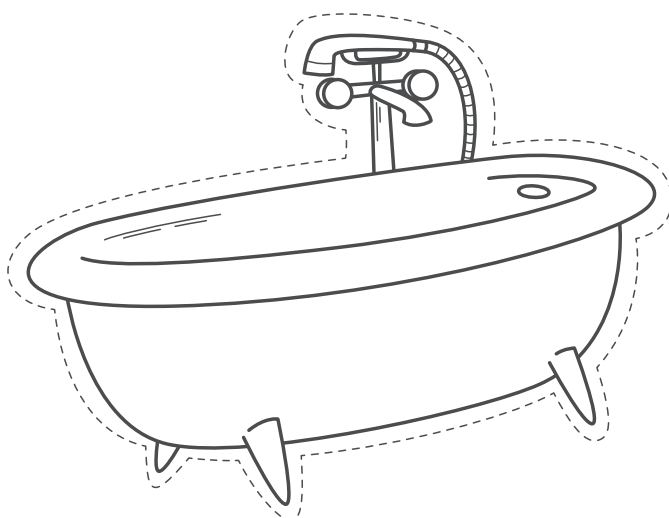
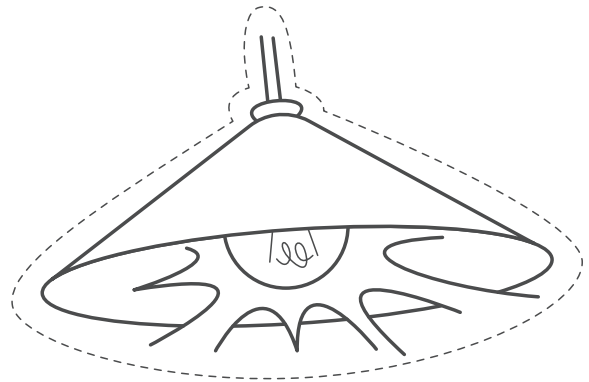



# SCENARIUSZ NR 2

## KARTA PRACY DLA DZIECI NR 1C: WYCINANKI/SALON

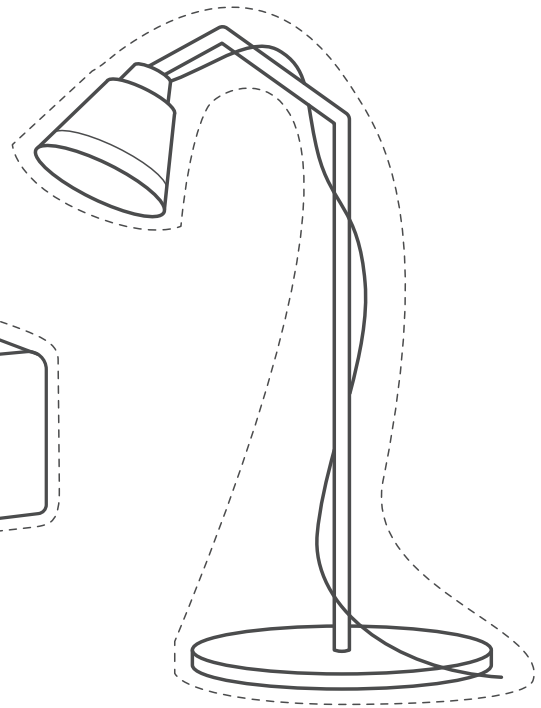
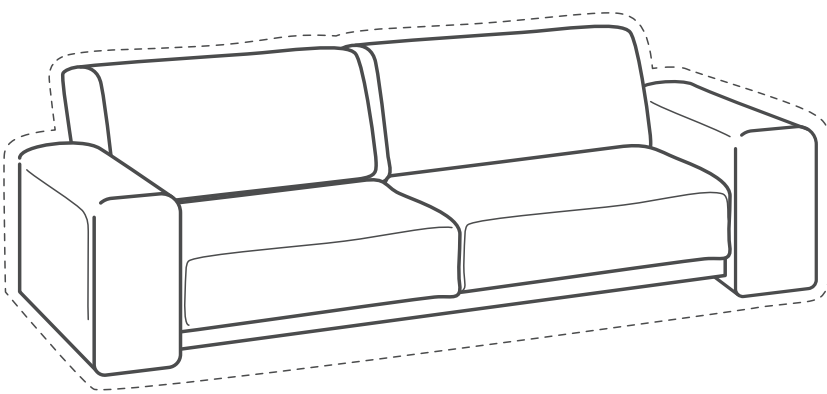
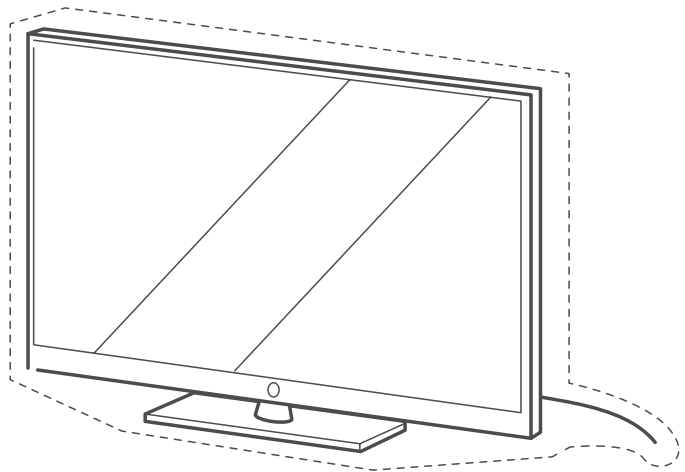
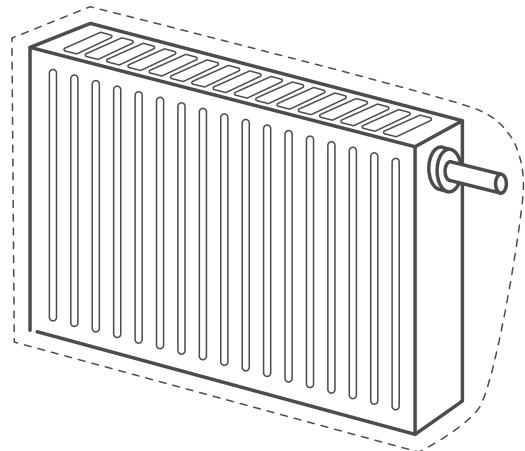
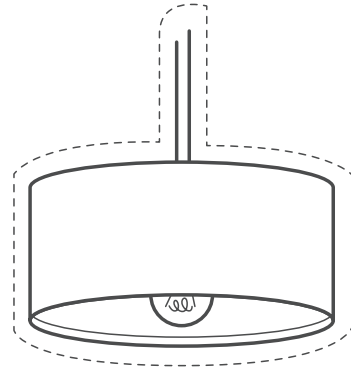
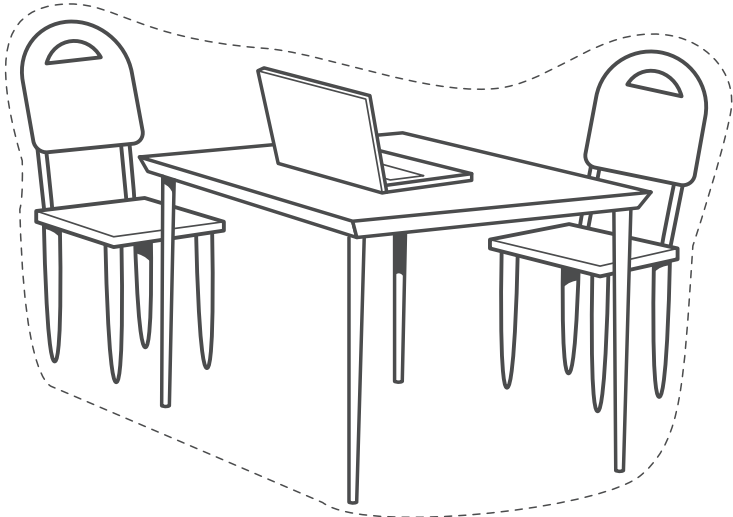





# SCENARIUSZ NR 2

## KARTA PRACY DLA DZIECI NR 1D: WYCINANKI/ POKÓJ DZIECIĘCY

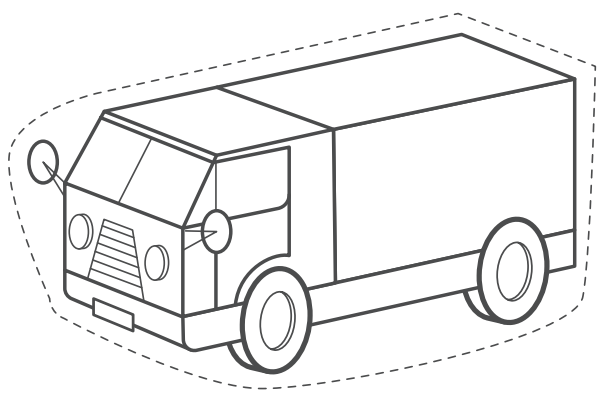
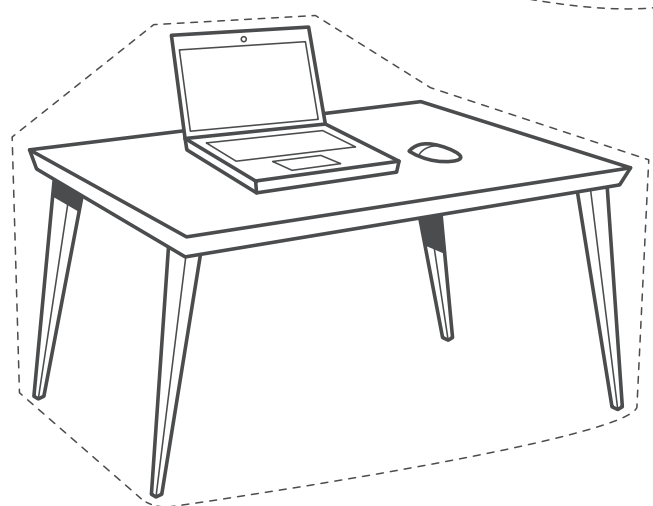
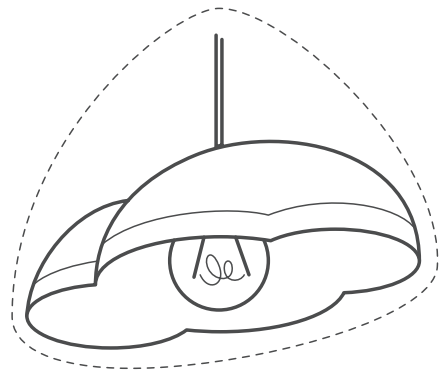
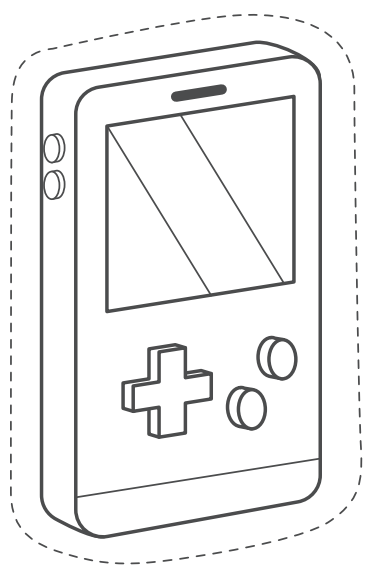
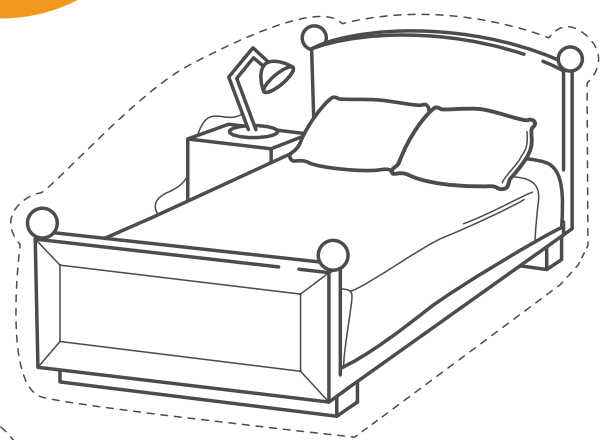
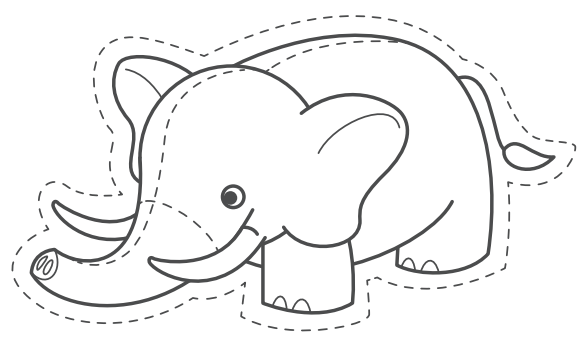



# SCENARIUSZ NR 2

## KARTA PRACY DLA DZIECI NR 2: ŚMIECIOWY LABIRYNT



**INSTRUKCJA:** Prześledź paluszkami drogę od odpadu poprzez kosz i dowiedz się, co możemy wyprodukować na nowo z danego rodzaju odpadów.





# KARTA „KUBUSIOWEGO PRZYJACIELA NATURY”



**INSTRUKCJA:** Przyjrzyj się obrazkom i znajdź między nimi różnice. Zieloną kredką zaznacz ten, który pokazuje, jak należy się zachowywać w trosce o naturę.

